

Reduzieren

- Materialschaden
- Verschleiß
- Kraftstoffverbrauch
- Verschleiß der Ladefläche

Erhöhen

- Sicherheit
- Effektive Betriebsstunden

Übrigens

- Kein bedarf an zusätzlichen Hilfskräften

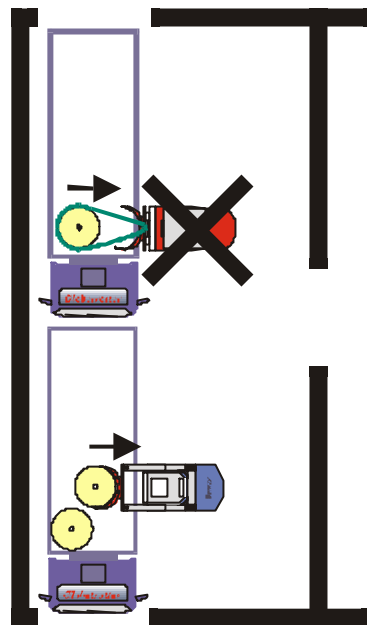
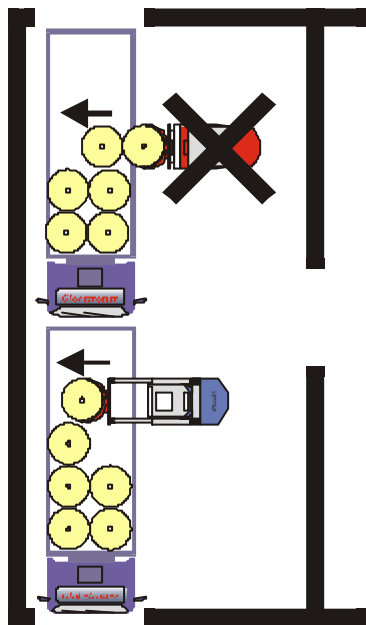

Reduzieren

- Platzsparend bei laden / entladen
- Kraftstoffverbrauch
- Zeit pro Arbeitsspiel
- Arbeitsunfälle

Erhöhen

- Sicherheit für Fahrer und übriges Personal im Lager

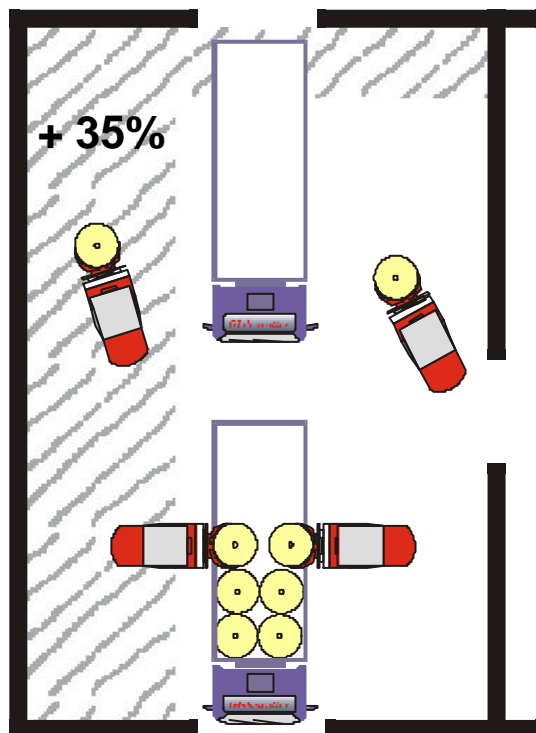
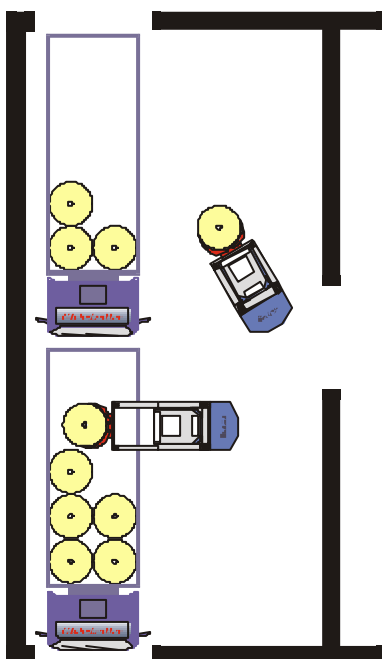

Reducerar

- Materialschaden
- Schaden am Stapler
- Schaden am LKW
- Arbeitszeit

Erhöhen

- Sicherheit
- Reichweite
- Flexibilität
- Ausnutzung der Ladefläche

Übrigens

- Volle Reichweite durch Teleskopausschub

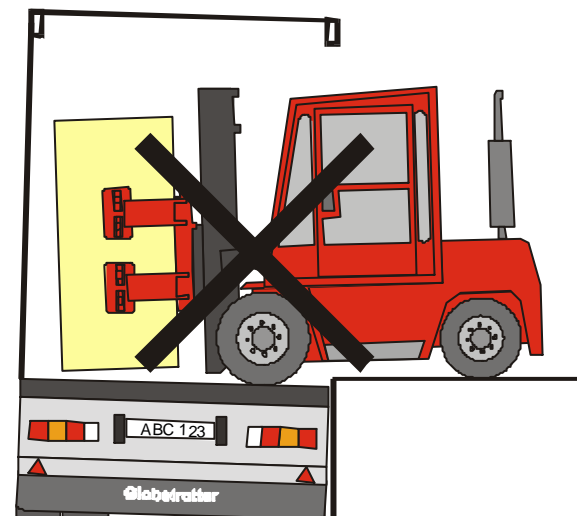
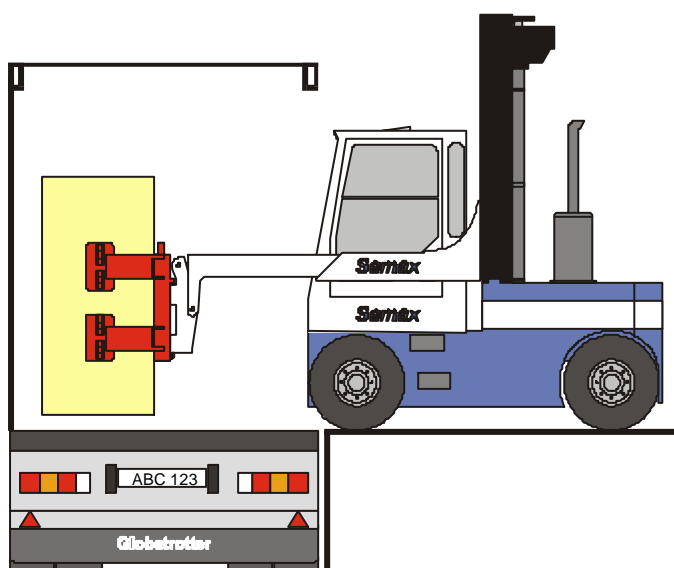
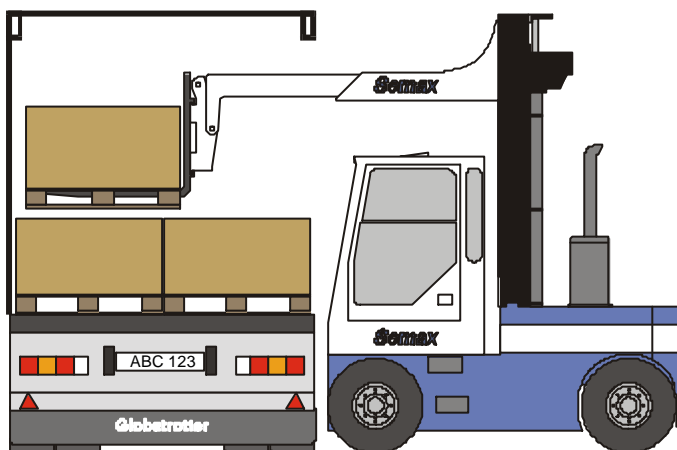

Automatische Kontrolle

- Tragfähigkeit / Last
- Ausschub / Last
- Fahrgeschwindigkeit / Ausschub / Last
- Fahrgeschwindigkeit / Hubhöhe

Bei Bedarf

- Heben abbrechen
- Ausschub abbrechen
- Fahrgeschwindigkeit reduzieren
- " -

